



流行発信地 アメリカ村のプロモーション スペース

アメリカ村の商業施設「心齋橋ビッグステップ」は、ファッション、グルメ、音楽、アートなど、あらゆるカルチャーを発信し続けるアメリカ村のランドマークです。流行に敏感な来街客が集うスペースでのプロモーションが可能です。



トークショー

@ B1F 大階段ステージ



サンプリング

@ 1F 大階段前スペース



商品案内ブース

@ 1F 空中庭園前イベントスペース



心齋橋ビッグステップ 大阪市心齋橋エリア (1993年創業)

アパレル、グルメ、ライブハウス、映画館、スケートパークに加え、100台以上設置のピンボールアーケードや1300面以上のガチャコーナーも併設。また、館内各所のアーティストによるグラフィック作品や各階独自デザインのトイレなど、SNSの撮影スポットとしても機能する商業施設です。

イベントスペースのご案内

1 B1F 大階段イベントスペース



[スペース使用費] **385,000**円 (税込) **2** 1F イベントスペースとセットで使用可



スペース面積 横：6,000mm × 奥行（西：4,400mm / 東：2,820mm）
 用途 ・ライブ ・トークショー ・ファッションショー
 ・サンプリング ・展示会 等
 利用時間 11:00 ~ 20:00
 備考 ・LED ビジョン（4,000mm × 2,500mm）使用可能
 ・使用状況に合わせて 1F ~ B2F への一般動線確保

2 1F イベントスペース



[スペース使用費] **253,000**円 (税込)



スペース面積 8,920mm × 3,670mm（高さ：3,280mm）
 用途 ・サンプリング ・展示会 ・商品案内ブース 等
 利用時間 11:00 ~ 20:00

各イベントスペース位置

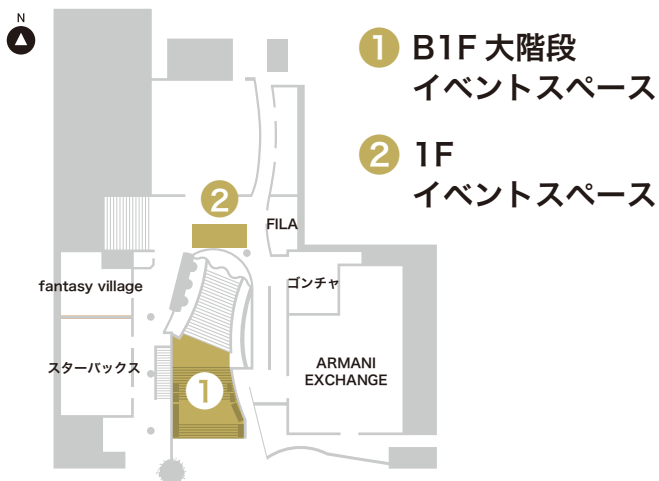

施設概要

施設名 心齋橋ビッグステップ
 所在地 〒542-0086 大阪市中央区西心齋橋 1-6-14
 最寄り駅 大阪メトロ 御堂筋線・心齋橋駅（徒歩 3分）
 大阪メトロ 四ツ橋線・心齋橋駅（徒歩 3分）
 来館者数 約 6,000 人 / 1 日（館内店舗購入者数より計測）
 営業時間 物販 11:00 ~ 20:00 飲食 11:00 ~ 23:00
 駐車場 24 時間営業（地下 4 ~ 地下 3 階）



大阪屋通商株式会社 ビッグステップ運営管理事業部
 〒542-0086 大阪市中央区西心齋橋 1-6-14 BIGSTEP 4F
 TEL 06-6258-5002 / FAX 06-6252-9401
 E-mail info@big-step.co.jp URL http://big-step.co.jp

① B1F 大階段イベントスペース：図面資料

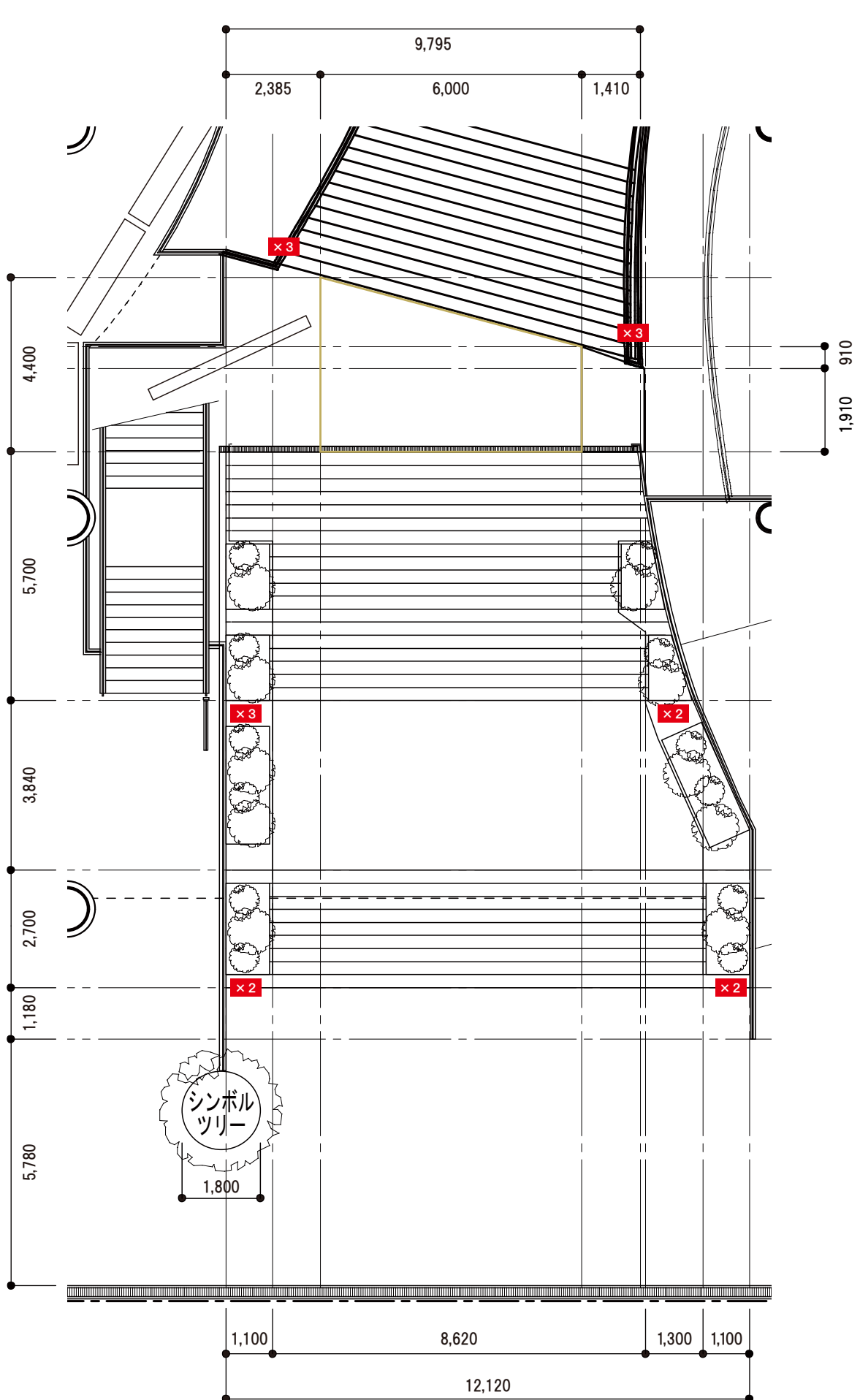

① B1F 大階段イベントスペース：図面資料（書込用）

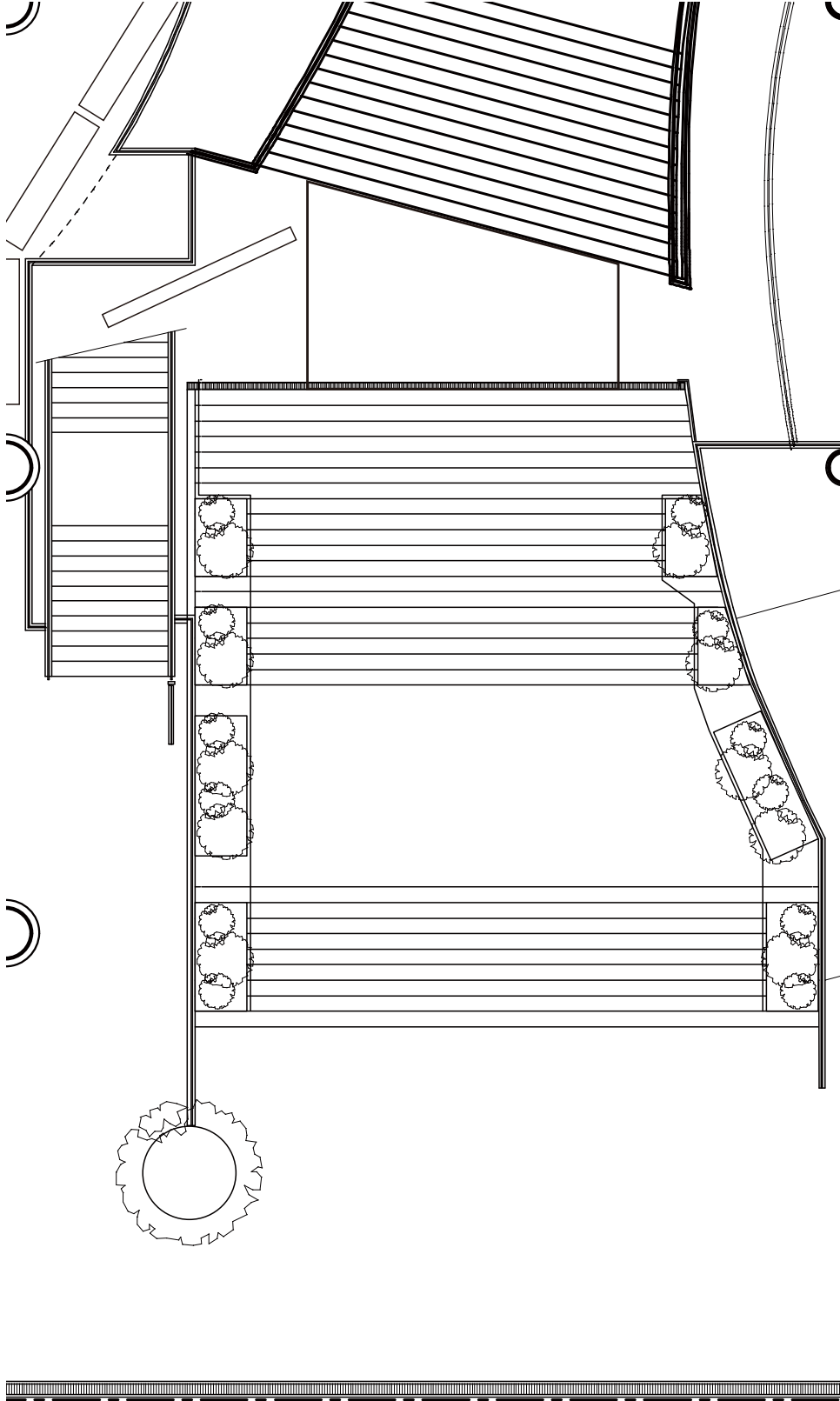

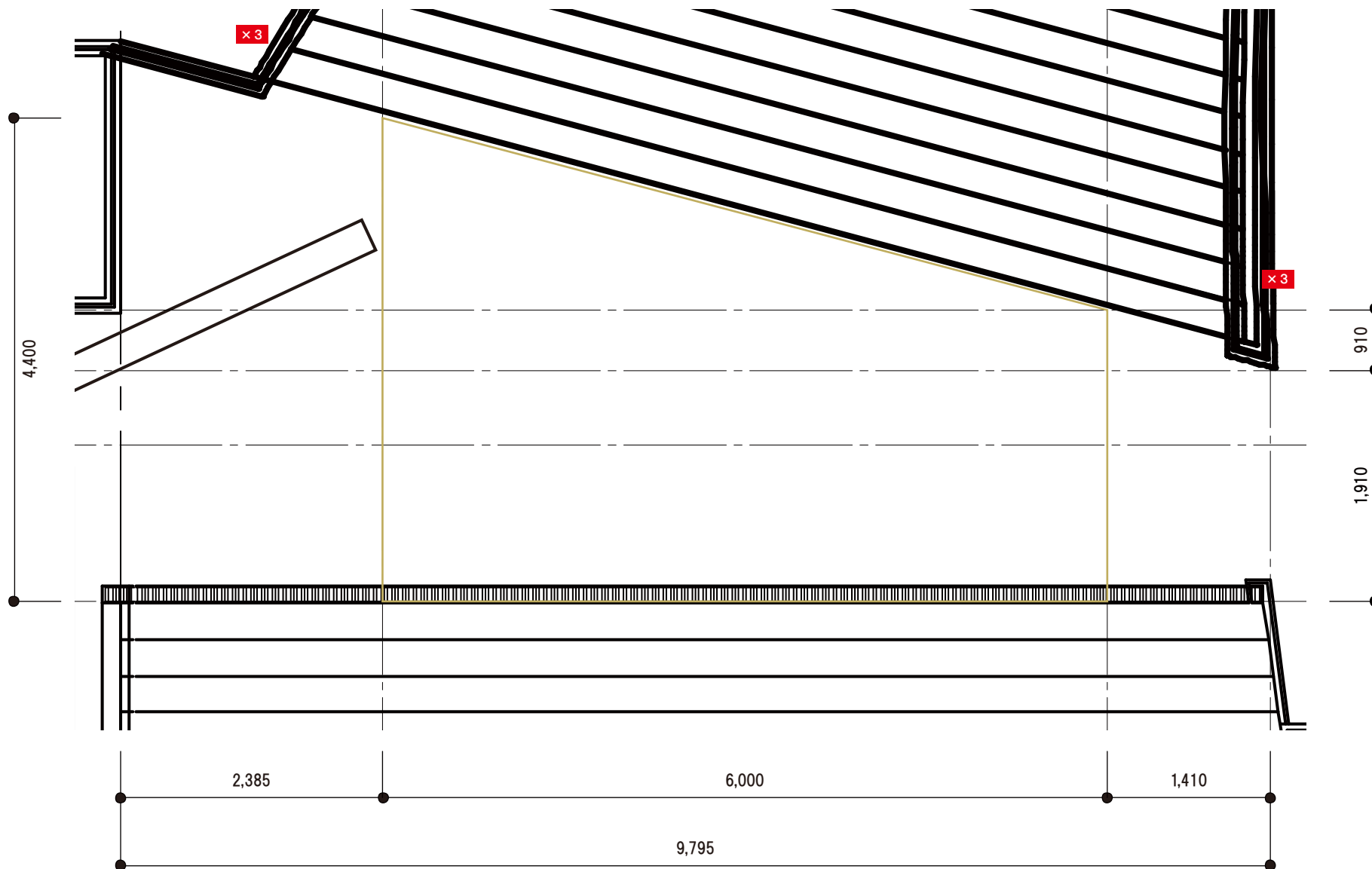

① B1F 大階段イベントスペース：図面資料（書込用）

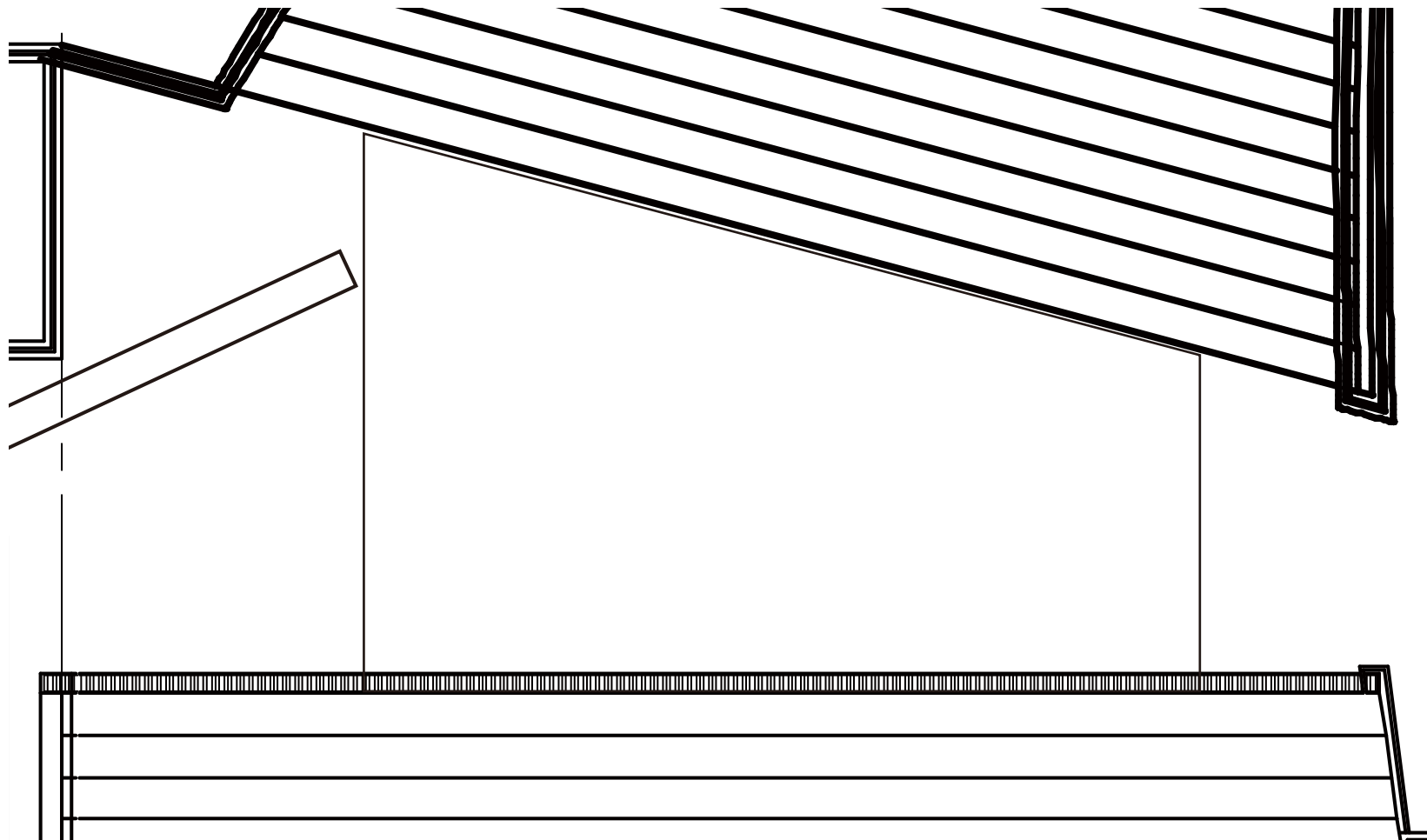

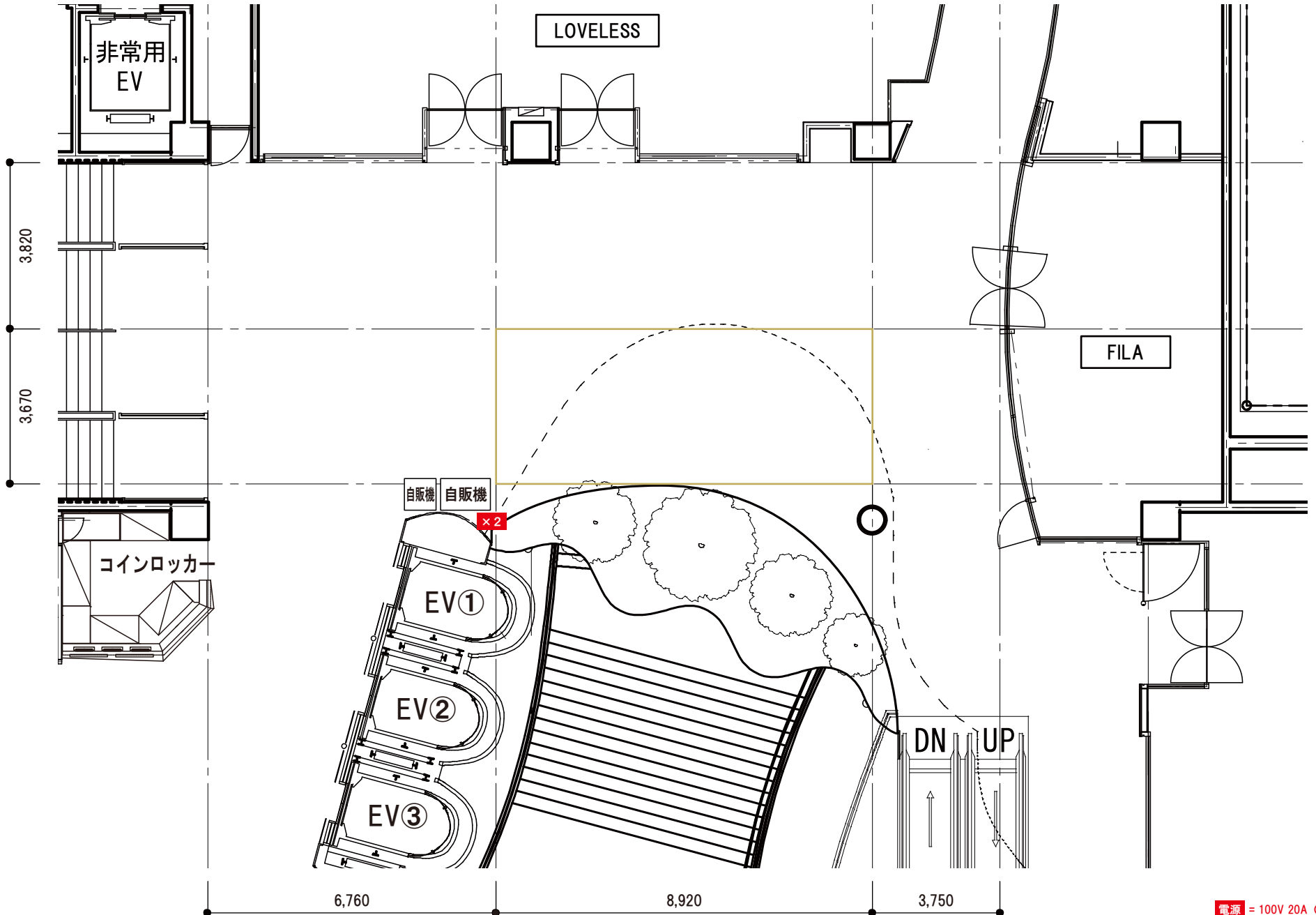

② 1F イベントスペース：図面資料（書込用）

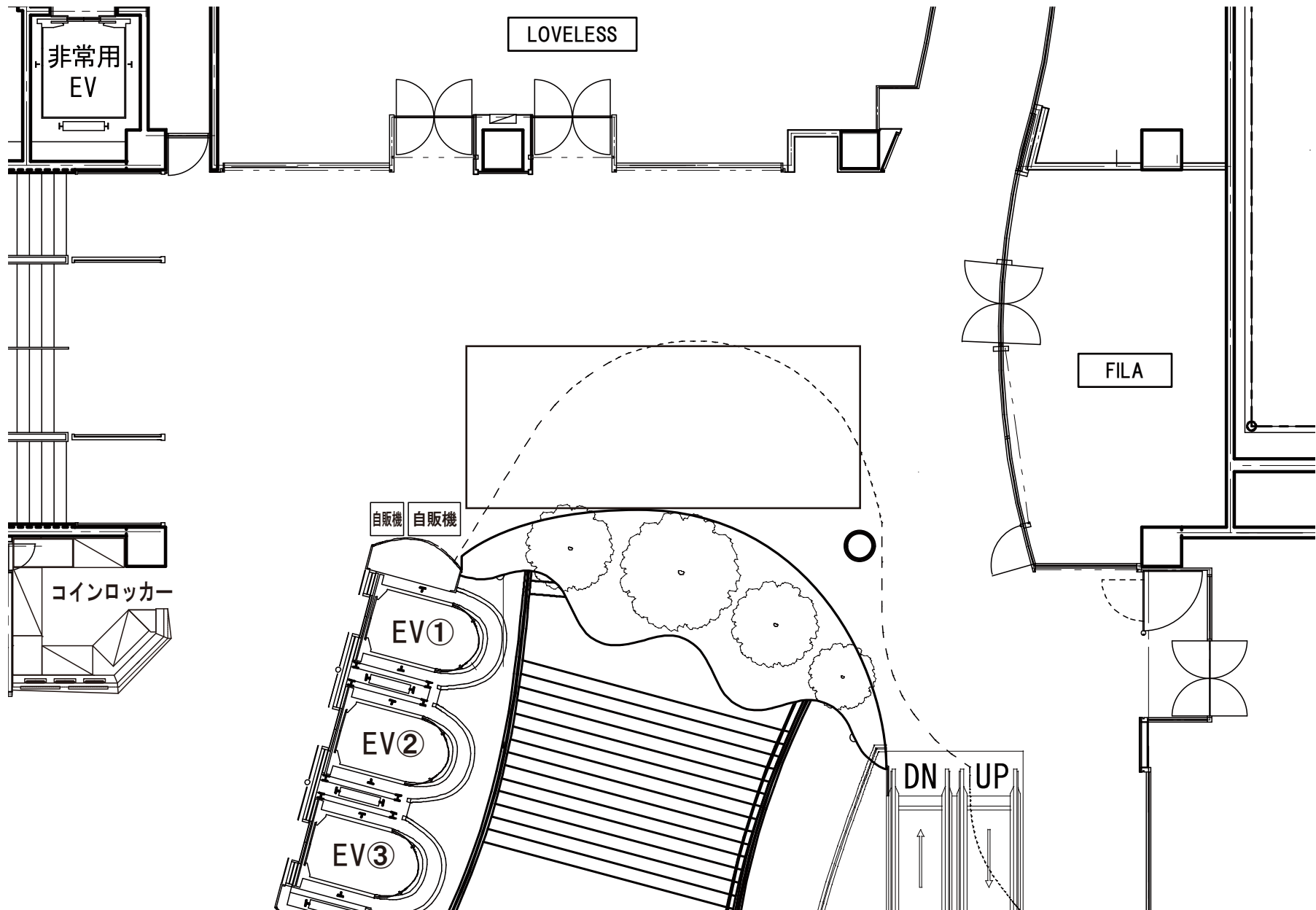

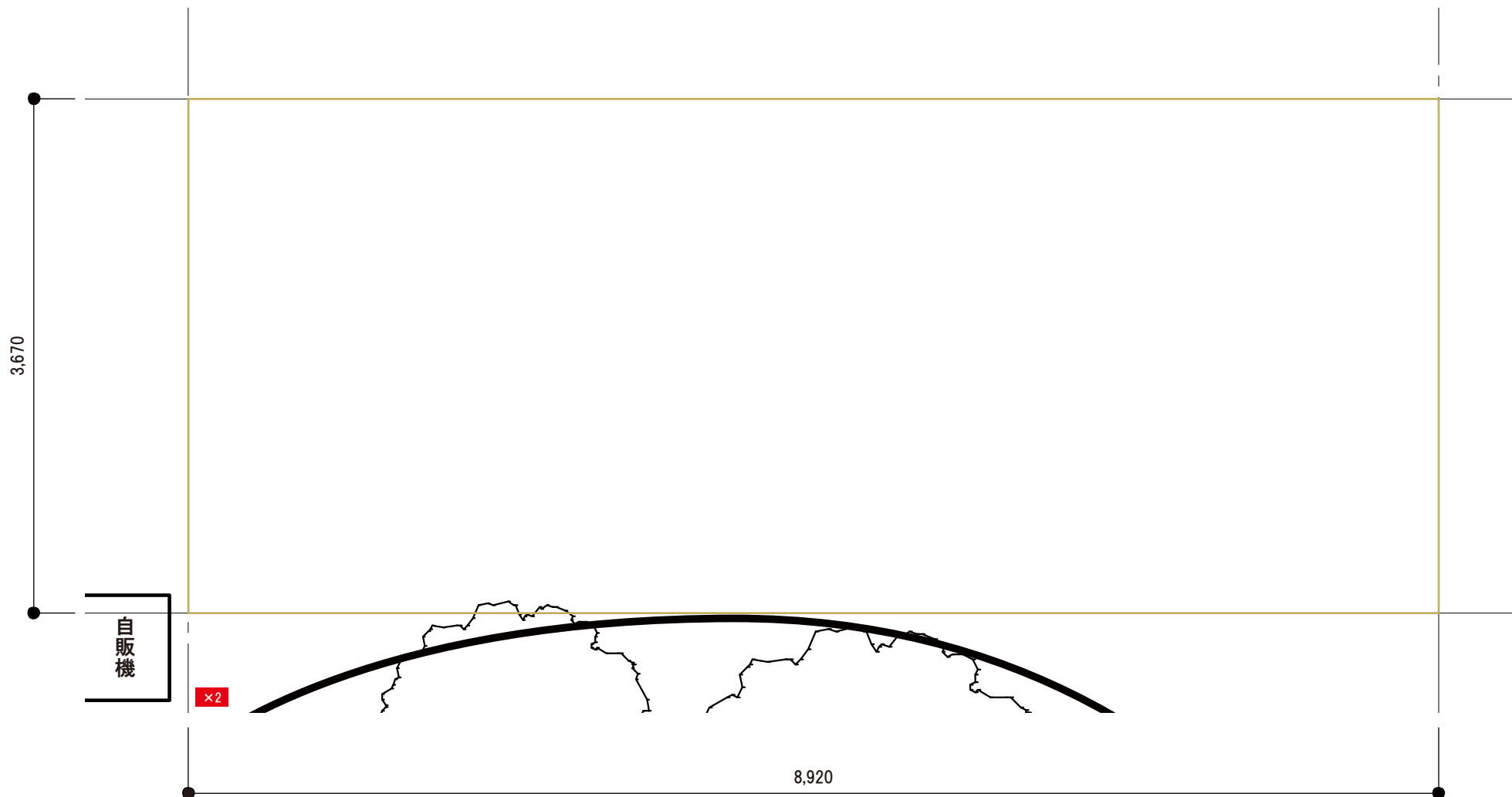

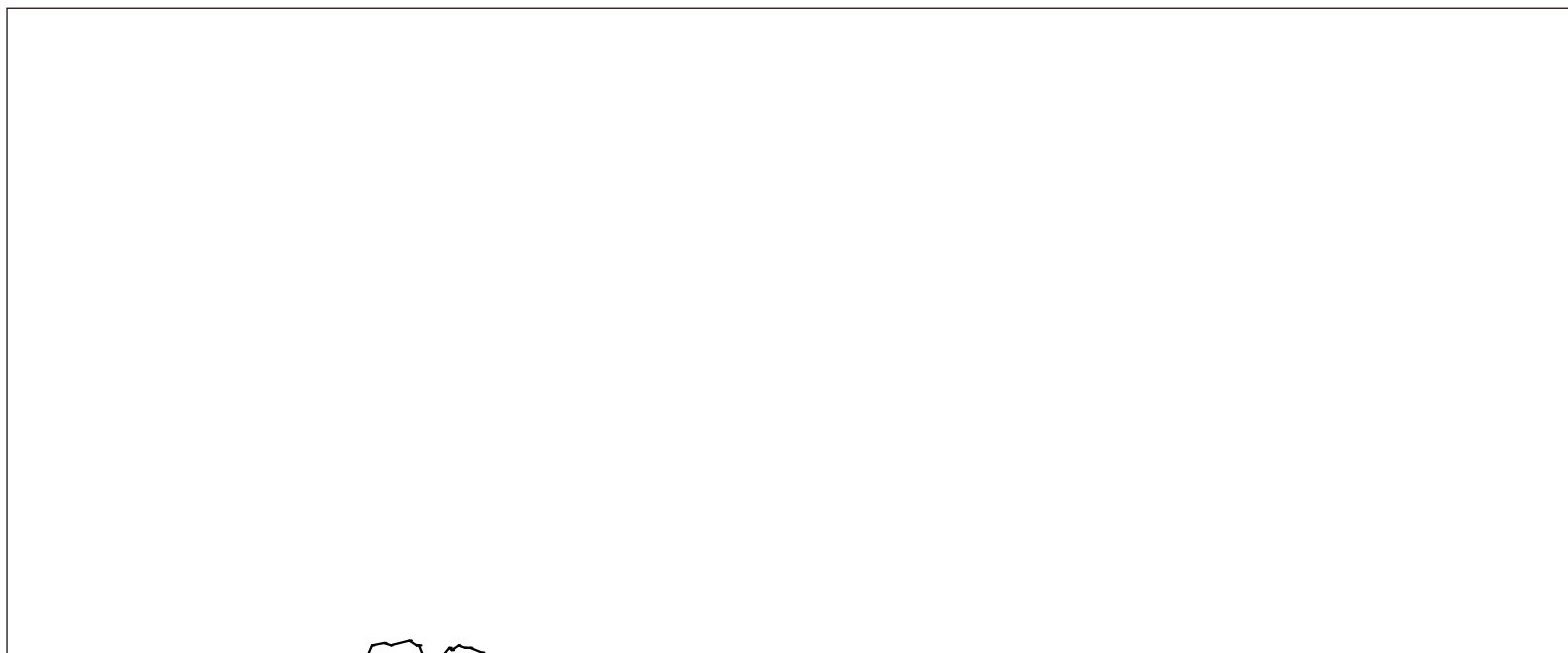

自
販
機



イベントスペースのご利用条件について①

■ 基本条件

- ① PR 商品が心齋橋 BIGSTEP 館内店舗の販売商品と競合しないこと
- ② 主催者が電波・雑誌・WEB 等で来館促進策を実施すること
- ③ 施工物設営の場合は、周辺テナントの視野を妨げないこと

■ 使用承認の制限

下記のような場合は、使用をお断りします。

また既に承認後でも、実施内容が下記に該当する場合は、承認の取消もしくは停止することがあります。
なお、この場合の損害補償は致しません。予めご了承お願い致します。

- ① 公の秩序・風俗を害する恐れがあるとき
- ② 建物や付帯設備等を破壊する恐れがあるとき
- ③ 管理運営上、支障があるもの、あるいは支障が予測されるもの
- ④ 当使用規定もしくは規定に基づく指示に従わなかったとき
- ⑤ 使用申込書あるいは企画書の記載に偽りがあったとき
- ⑥ 承認された使用条件と異なるとき
- ⑦ 関係諸官庁より中止命令がでたとき
- ⑧ 使用の権利を譲渡あるいは転貸したとき
- ⑨ 当方の承認を得ないで使用目的や内容等を変更したとき
- ⑩ 心齋橋 BIGSTEP 館内店舗、またはお客様の当館利用に支障がでたとき

■ 遵守事項

心齋橋 BIGSTEP 管理事務所の指示に基づくことを原則と致します。

管理事務所の指示に従って頂けない場合は、即刻中止・撤去を指示致します。

なお、この場合の損害補償は致しません。予めご了承お願い致します。

- ① 電源を使用する場合は事前に承認を得、また使用機材の電気容量を確認すること
- ② 火気の使用は禁止
- ③ スピーカーの使用（音量等）については管理事務所の指示に従うこと ※ 要事前承認
- ④ 承認を受けていない付帯設備・器具の使用禁止
- ⑤ 所定の場所以外の使用禁止
- ⑥ 警備体制計画後、事前に承認を得、当日は計画に従った人員整理と通路確保を行うこと
- ⑦ キャンペーンスタッフの管理監督（スタッフにはスタッフバッジ・ユニフォーム等の着用）をすること
- ⑧ 臨時警備・臨時清掃は、安全管理等の為、原則として当社の指定業者を使用すること
- ⑨ 机・椅子以外の機材は貸出しておりません
- ⑩ 搬入物は使用者側で管理すること
- ⑪ 搬入・設営および撤去は管理事務所の指示に基づき、営業時間外に行うこと
（ただし、管理事務所承認のもと、規模により 20:00 より前の撤去開始も可能）
- ⑫ 関係官庁への届出は、管理事務所の指示に基づき主催者側で行うこと
 - ・大阪府南警察署 06-6281-1234
 - ・大阪市中央消防署 06-6764-0119
 - ・大阪市中央保健所 06-6267-0301

■ 使用時の注意事項

- ① 期間中、イベントスペース内の商品・私物等は使用者側にて保管および管理すること
開催中の盗難等については責任を負いかねますのでご了承ください
- ② 喫煙・飲食は所定の場所で行うこと
- ③ イベント終了後、残材・紙等の不要物（ゴミ）はすべてお持ち帰り下さい

イベントスペースのご利用条件について②

■ イベント実施について

イベント開始前・実施時

- ① 心齋橋 BIGSTEP 内店舗・当館利用のお客様・一般通行者に支障が出ないよう警備を徹底すること
(とくに南側公開空地では、歩道・車道への立ち止まりがないよう注意すること)
- ② 主要通路・立入禁止区域・3階ブリッジ・4階ブリッジには立止禁止の告知、または係員を配置すること
- ③ イベント参加者に対し、案内・誘導・整理を徹底すること
- ④ イベント参加者に対し、むやみな移動・駆け出し・大声で騒ぐ等の危険行為を行わないようアナウンスすること
- ⑤ イベント参加者に対し、迷惑行為・危険行為等によりイベントの中断・中止も有りうることを告知すること
- ⑥ イベント内容によっては、カメラ・テープレコーダー等の録音録画機器の使用禁止をアナウンスすること

イベント終了時

- ① イベント参加者に対して終了を告知し、安全に解散できるよう誘導すること
- ② 参加者解散に支障がでる恐れがある場合、館内通路等を規制し、混雑を防ぐこと

雨天時

- ① 原則、雨天決行
(ただし、雨天によるイベント開催が危険または心齋橋 BIGSTEP 内店舗・館内利用のお客様に支障がであると判断した場合は、管理事務所と協議の上決定する)

非常時

- ① 火災・地震・その他理由により、やむをえずイベントを中断または中止せざるを得ない場合、主催者または使用者の統括責任者またはその代理が、イベント参加者に対して適切な説明・指示を行うこと
- ② 上記理由により中断または中止する場合は、警備スタッフは警備責任者の指示のもと、イベント参加者をすみやかに誘導・整理すること

■ 設営・撤去

- ① 設営時間 前日 20:00 ~ 当日 11:00
- ② 撤去時間 当日 20:00 ~
(ただし、管理事務所の承認のもと、規模により 20:00 より前の撤去開始も可能)

■ 車両による搬出入

- ① 駐車場（地下3・4階）使用の場合
 - ※ 利用時間 24時間可能
 - ※ 車高制限 2.2M以下（鉄製枠有り）
 - ※ 搬出入は従業員用エレベーターを使用すること
- ② 北側公開空地使用の場合
 - ※ 利用時間 1回の所要時間30分以下（ただし4階ライブハウス等テナントとの調整が必要）
 - ※ 利用可能サイズ 2t車以下（2tロングは不可）
 - ※ 通常は緊急車両用としてスペースを確保している為、非常事態が発生した場合は、緊急車両を優先とする

■ キャンセル料について

- イベント実施の2週間～8日前・・・利用料金の半額
- イベント実施の1週間前～当日・・・利用料金の全額